

VIGTIGT SIKKERHEDSREGLER

Sørg for at læse, forstå og følge alle instruktionerne nøje, før du installerer produktet og tager det i brug.
Opbevares til senere brug.

C1500

Krystal Clear™ Filterpumpe
Certificeret modelnummer 636T
220 - 240 V~, 50 Hz, 165 W
Hmax 1.0 m, Hmin 0.19 m, IPX5
Maks. Vandtemperatur: 35 °C



Kun til illustration.

Prøv også disse andre fine Intex produkter: pools, pool tilbehør, oppustelige pools og indendørs legetøj, luftmadrasser og både kan findes hos store forhandlere eller besøg vores hjemmeside.
Som led i vores politik om hele tiden at forbedre vores produkter, forbeholder Intex sig retten til uden varsel at ændre specifikationer og design, hvilket kan resultere i opdateringer af denne vejledning.

INTEX®

©2022 Intex Marketing Ltd. - Intex Development Co. Ltd. - Intex Recreation Corp.
All rights reserved/Tous droits réservés/Todos los derechos reservados/Alle Rechte vorbehalten. Printed in China/Imprimé en Chine/Impreso en China/ Gedruckt in China.

®™ Trademarks used in some countries of the world under license from/®™ Marques utilisées dans certains pays sous licence de/Marcas registradas utilizadas en algunos países del mundo bajo licencia de/Warenzeichen verwendet in einigen Ländern der Welt in Lizenz von/Intex Marketing Ltd. to/à/a/an Intex Development Co. Ltd., Hong Kong & Intex Recreation Corp., P.O. Box 1440, Long Beach, CA 90801 • Distributed in the European Union by/Distribué dans l'Union Européenne par/Distribuido en la unión Europea por/Vertrieb in der Europäischen Union durch/Intex Trading B.V., Ettenseweg 46, 4706 PB Roosendaal – The Netherlands • Distributed in the UK by Unitex Service (UK) Limited, 21 Holborn Viaduct, London EC1A 2DY, UK.
www.intexcorp.com

INDHOLDSFORTEGNELSE

Advarsel.....	3
Indholdsliste.....	4-5
Opstillingsvejledning.....	6-9
Betjeningsvejledning.....	10
Driftstidstabel.....	11
Vedligeholdelse.....	12-13
Pleje af poolen og kemikalier.....	13
Vinteropbevaring.....	13
Fejlfindingsvejledning.....	14
Almindelige poolproblemer.....	15
Generelle sikkerhedsregler.....	15
Begrænset garanti.....	16

VIGTIGT SIKKERHEDSREGLER

Sørg for at læse, forstå og følge alle instruktionerne nøje, før du installerer produktet og tager det i brug.

LÆS OG FØLG ALLE ANVISNINGERNE

⚠ ADVARSEL

- Hold altid opsyn med børn og handicappede personer.
- Hold produktet og ledningen/ledningerne utilgængelige for børn.
- Børn må ikke lege med apparatet. Børn må ikke rengøre eller vedligeholde apparatet uden opsyn af en voksen.
- Dette apparat må kun anvendes af børn fra 8 år og opefter og af personer med nedsatte fysiske og mentale evner, nedsat følelse eller mangel på erfaring og viden, hvis de er under opsyn eller har fået vejledning i sikker brug af apparatet og forstår risikoen ved at bruge det.
- Samling og demontering må kun foretages af voksne.
- Fare for elektrisk stød. Dette produkt må kun sluttes til et jordstik, der er beskyttet med en jordfejlsafbryder (HFI) eller fejlstrømsafbryder. Kontakt en elektriker, hvis du ikke er sikker på, at stikket er beskyttet med HFI. Få en elektriker til at installere HFI, som udløses ved maks. 30 mA. Undlad at bruge en transportabel fejlstrømsafbryder.
- Tag altid stikket ud af stikkontakten, før du flytter produktet, gør det rent, udfører service på det eller foretager justeringer af det.
- Der skal være adgang til stikket, efter at produktet er blevet installeret.
- Undgå at nedgrave ledningen. Placer ledningen et sted, hvor den ikke bliver beskadiget af plæneklippere, hækkesakse og andet udstyr.
- Hvis ledningen er defekt, skal den udskiftes af producenten, serviceværkstedet eller en elektriker, så der ikke opstår farlige situationer.
- For at reducere risikoen for elektrisk stød skal du undgå at anvende forlængerledninger, timere, stikadaptere eller stikomformere for at slutte enheden til strømforsyningen. Brug en fastmonteret stikkontakt.
- Undgå at slutte stikket til eller at trække det ud, hvis du står i vand eller har våde hænder.
- Stikket til produktet skal som minimum placeres 3,5 m fra poolen.
- Anbring produktet væk fra poolen for at forhindre, at børn kravler op på pumpen for at komme i poolen.
- Undgå at bruge dette produkt, mens poolen er i brug.
- Dette produkt er kun beregnet til brug med pools, der kan gemmes væk efter brug. Det må ikke bruges til pools, der er fast installeret. En flytbar pool, der kan gemmes væk for vinteren, er konstrueret, så den er nem at skille ad og samle igen.
- Kun beregnet til privat brug.
- Dette produkt er kun beregnet til brug til de formål, der er beskrevet i brugsanvisningen!

MANGLENDE OVERHOLDELSE AF DISSE ADVARSLER KAN MEDFØRE TINGSSKADE, ELEKTRISK STØD, SAMMENFILTRING, ANDEN ALVORLIG PERSONSKADE ELLER DØDSFALD.

Disse produktadvarsler, anvisninger og sikkerhedsregler, der følger med produktet, dækker nogle almindeligt forekommende risici ved vandsportsudstyr og omfatter ikke alle fare- og risicimomenter. Brug din sunde fornuft og almindelige dømmekraft i forbindelse med vandaktiviteter.

INDHOLDSLISTE

Før du installerer produktet, skal du bruge et par minutter på at kontrollere indholdet og gøre dig fortrolig med delene.

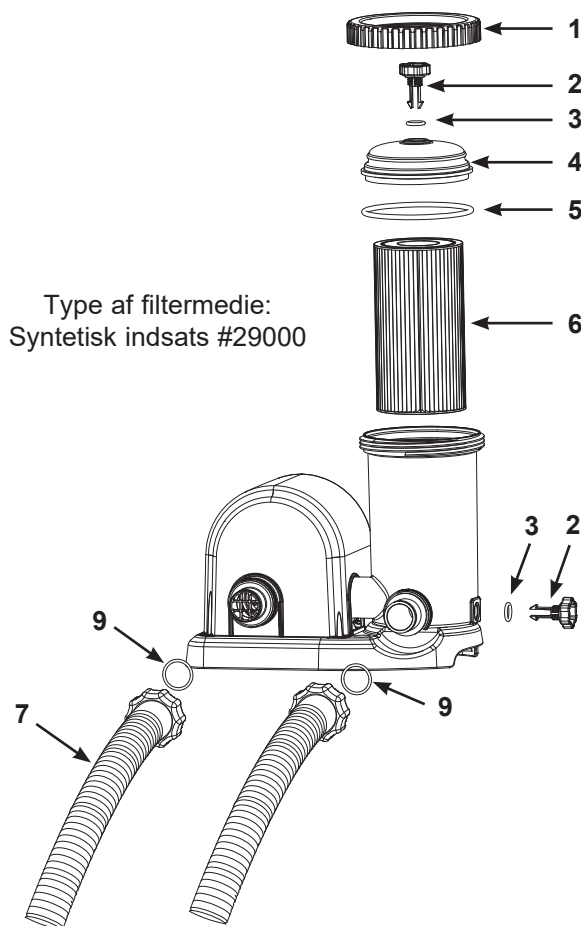

BEMÆRK: Tegningerne er kun til illustration. Viser ikke det korrekte produkt. Er ikke i skala.

N° DE PIÈCE	BESKRIVELSE	ANTAL	RESERVEDEL NUMMER
1	GEVINDSKÅRET RING TIL FILTERHUS	1	10749
2	LUFTVENTIL/BUNDFALDSVENTIL	2	10460
3	O-RING TIL VENTIL	2	10264
4	DÆKSEL TIL FILTERHUS	1	10750
5	O-RING TIL FILTERHUS	1	10325
6	FILTERINDSATS	1	29000
7	PUMPESLANGE MED MØTRIKKER	2	11010

Oplys modelnummer og reservedelsnummer i forbindelse med bestilling af reservedele. Der skal ikke bruges værktøjer til montering.

INDHOLDSLISTE (fortsat)

Før du installerer produktet, skal du bruge et par minutter på at kontrollere indholdet og gøre dig fortrolig med delene.

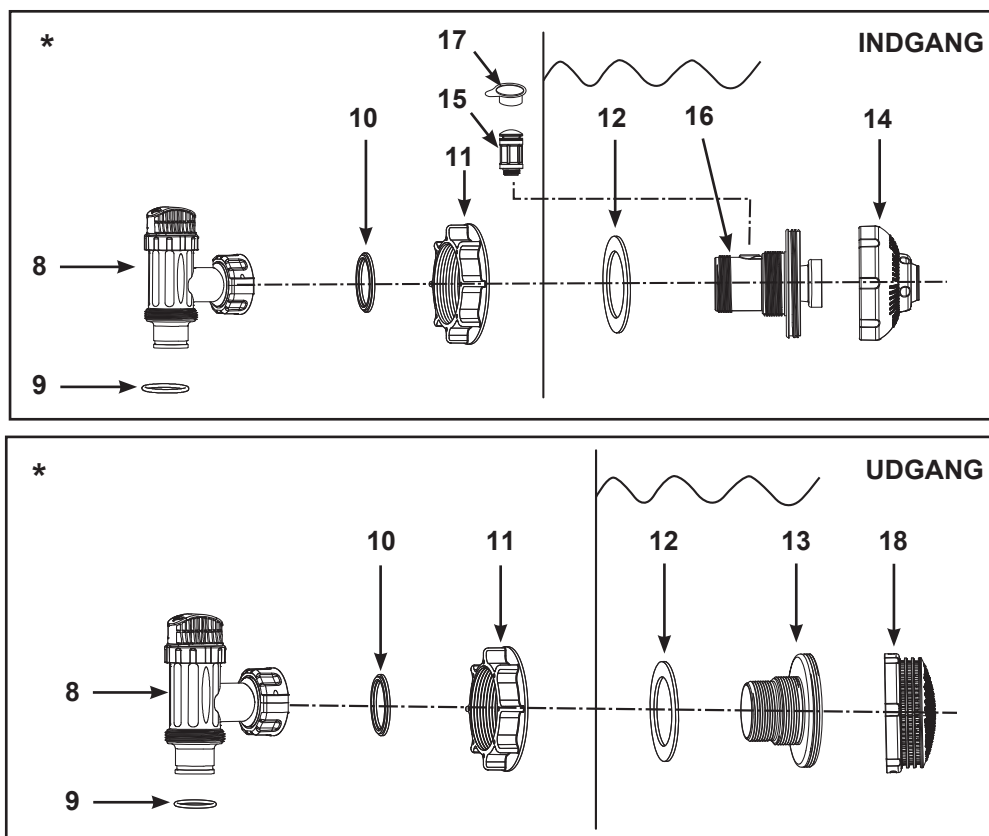

BEMÆRK: Tegningerne er kun til illustration. Viser ikke det korrekte produkt. Er ikke i skala.

N° DE PIÈCE	BESKRIVELSE	ANTAL	RESERVEDEL NUMMER
8*	STEMPELVENTIL (O-RING TIL SLANGE & LILLE SPÆNDESKIVE MEDFØLGER)	2	10747
9*	O-RING TIL SLANGE	4	10262
10*	LILLE SPÆNDESKIVE		10745
11*	SIMØTRIK	2	10256
12*	FLAD GUMMISPÆNDESKIVE TIL SI	2	10255
13*	GEVINDSKÅRET SIFORBINDELSESSTYKKE	1	10744
14*	JUSTERBAR STRÅLEDYSE TIL INDLØB	1	12369
15*	DYSEVENTIL	1	12363
16*	FORBINDELSESSTYKKE MED GEVIND	1	12371
17*	HÆTTE TIL DYSEVENTIL	1	12373
18*	SINET	1	12198

" * ": Disse dele er ikke inkluderet, hvis pumpen ikke er købt som en del af svømmebassinet. Kontakt eventuelt et af vores autoriserede servicecentre for at bestille disse dele. Oplys modelnummer og reservedelsnummer i forbindelse med bestilling af reservedele.

UDTAG - OPSÆTNING AF FILTER OG STEMPELVENTIL (valgfrit)

Sinettet forhindrer, at store genstande blokerer og/eller beskadiger filterpumpen, og stempelventilen forhindrer, at der trænger vand ind i filterpumpen, når filterindsatsen monteres eller renses. Hvis din pool har oppustelig topring, installer filter, mundstykke og stempelventil før oppustning af topringen. Efterstående deles numre referer til numrene i "liste over delene". For at installeres gøres følgende:

1. Skru stempelventilen af det gevindskårne siforbindelsesstykke (13) ved at dreje den mod uret (**se tegning 1**). Pas på, at den lille gummispændeskive (10) ikke bliver væk. Anbring stempelventilen på jorden på et sikkert sted.
2. Skru siens møtrik (11) af det gevindskårne siforbindelsesstykke (13) ved at dreje den mod uret. Lad den flade spændeskive (12) sidde på forbindelsesstykket (13).
3. Installer filteret og stempelventilen på det nederste udtag (mærket "+"). Fra indersiden af poolbeklædningen monteres forbindelsesstykket (13) i et af de udskårne huller med spændeskiven på forbindelsesstykket placeret mod beklædningens indvendige side.
4. Smør gevindene med vaseline før montering. Sørg for, at den flade side af simøtrikken (11) vender ind mod beklædningens udvendige side, og drej simøtrikken (11) med uret tilbage på det gevindskårne forbindelsesstykke (13) (**se tegning 2**).
5. Finger stramme møtrikken (11) på gevind kobleren (13).
6. Tag fat i stempelventilen. Kontrollér, at den lille spændeskive (10) sidder korrekt.
7. Drej stempelventilen tilbage på det gevindskårne forbindelsesstykke (13) ved at dreje den med uret (**se tegning 3**).
8. Drej plungerventilgrebet med uret for at lukke. Sørg for, at plungerventilen er ordentlig lukket. På denne måde undgås det, at vand flyder ud, mens poolen fyldes (**se tegning 4**).

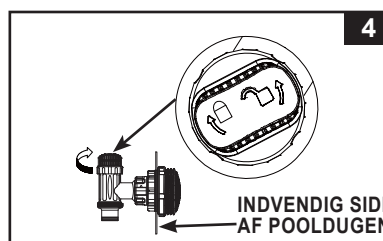
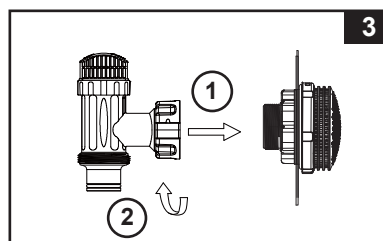
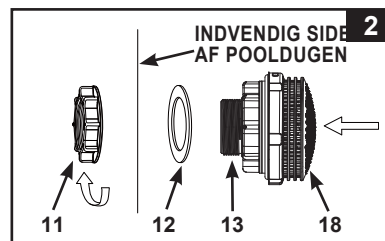
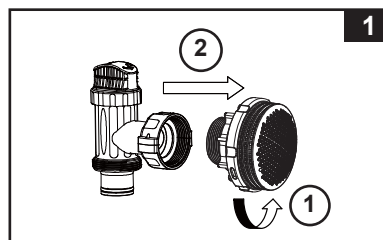

INDTAG - OPSÆTNING AF MUNDSTYKKE OG STEMPELVENTIL (valgfrit)

1. Skru stempelventilsamlingen af forbindelsesstykket med gevindet (16), ved at dreje den mod uret (se tegning 5). Pas på, at den lille gummispændeskive (10) ikke bliver væk. Anbring stempelventilen på jorden på et sikkert sted.
2. Skru filtermøtrikken (11) af forbindelsesstykket med gevindet (16), ved at dreje den mod uret. Lad den flade spændeskive (12) sidde på forbindelsesstykket (16).
3. Installer mundstykket og stempelventilen på det øverste indtag. Fra indersiden af poolen, skal du sætte dyseventilsamlingen (14 & 16) i et af de forskårne huller med spændeskiven på forbindelsesstykket, som skal sidde mod indersiden af poolen.
4. Smør gevindene med vaseline før montering. Sørg for at filtermøtrikken (11) vender mod poolens yderside, og skru filtermøtrikken (11) tilbage på forbindelsesstykket med gevindet (16), ved at dreje den med uret (se tegning 6).
5. Stram den justerbare dyseventil (14) og filtermøtrikken (11) på forbindelsesstykket med gevindet (16) med fingrene.
6. Tag fat i stempelventilen. Kontrollér, at den lille spændeskive (10) sidder korrekt.
7. Skru dyseventilen (15) på forbindelsesstykket med gevindet (16). **BEMÆRK:** Sørg for at dyseventilen spændes ordentligt fast, og at den vender opad. Skru stempelventilsamlingen på forbindelsesstykket med gevindet (16), ved at dreje den med uret (se tegning 7).
8. Drej plungerventilgrebet med uret for at lukke. Sørg for, at plungerventilen er ordentlig lukket. På denne måde undgås det, at vand flyder ud, mens poolen fyldes (se tegning 8).
9. For bedre cirkulation justeres retningen på mundstykkets hoved ved at dreje det væk fra udtaget (se tegning 9).
10. Poolbeklædningen er nu klar til at blive fyldt med vand. Se brugsanvisningen for at få oplysninger om fyldning af poolen.

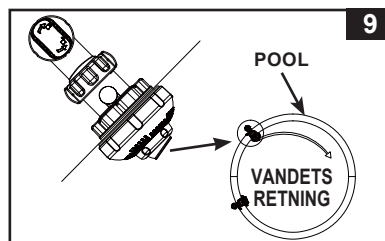
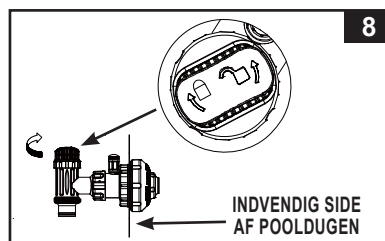
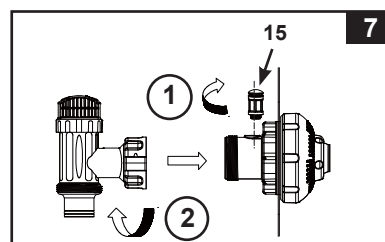
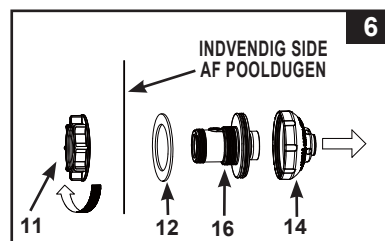
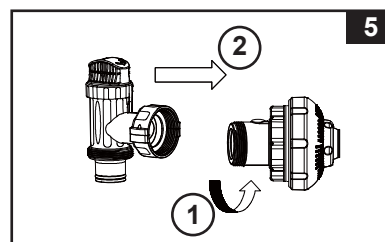

BEMÆRK: Dæk ikke luftdyseventilen (15) til med ventildækslet (17) i normale situationer eller når pumpen kører. Se "Fejlfindingsvejledning".

MONTERING AF FILTERPUMPENS SLANGETILSLUTNING

Det er vigtigt at udskifte beskadigede elementer eller elementsæt snarest muligt. Brug kun dele, som anbefales af producenten.

1. Tag Krystal Clear™-filterpumpen og -slangerne ud af emballagen.
2. Placer filterpumpen, så slangerne (7) kan sluttes til stempelventilen. Sørg for, at filterpumpen til alle tider er tilgængelig for service og vedligeholdelse.
Bemærk! Lovgivningen i nogle lande herunder EU landene kræver, at filterpumpen monteres på et fast underlag. Der findes to 2 monteringshuller i pumpens bund til dette formål.
3. Tag pumpens to slanger (7) og tilslut slangernes møtrikker til filterpumpen.
4. Skru den gevindskårne ring til filterhuset (1) af filterhuset ved at dreje den mod uret. Anbring den et sikkert sted.
5. Filterpumpen er et lufttæt system. Åbn den øverste luftventil (2) ved at dreje 1-2 gange mod uret. **Fjern ikke luftventilen fra topdækslet, da der sprøjter vand ud, hvis motoren bliver tændt, og det kan give skader.**
6. Afmonter filterhusets dæksel (4). Kontrollér, om der sidder en indsats i huset. Hvis det er tilfældet, skal du montere dækslet igen og stramme ringen (1) på filterhuset med fingrene.
7. Stram forsigtigt bundfaldsventilen i bundet af huset med fingrene for at sikre, at der ikke lækker vand.
8. Når poolen er fyldt, skal du slutte slange fra filterhusets bund til den højest siddende si. Slangetilslutningen foretages forinden på stempelventilen. Brug slangemøtrikken til at fastgøre slangen.
9. Tilslut den anden slange til midten af motorhuset og til den anden tilslutning på beklædningen.

⚠ ADVARSEL

Anbring produktet væk fra poolen for at forhindre, at børn kravler op på pumpen for at komme i poolen.

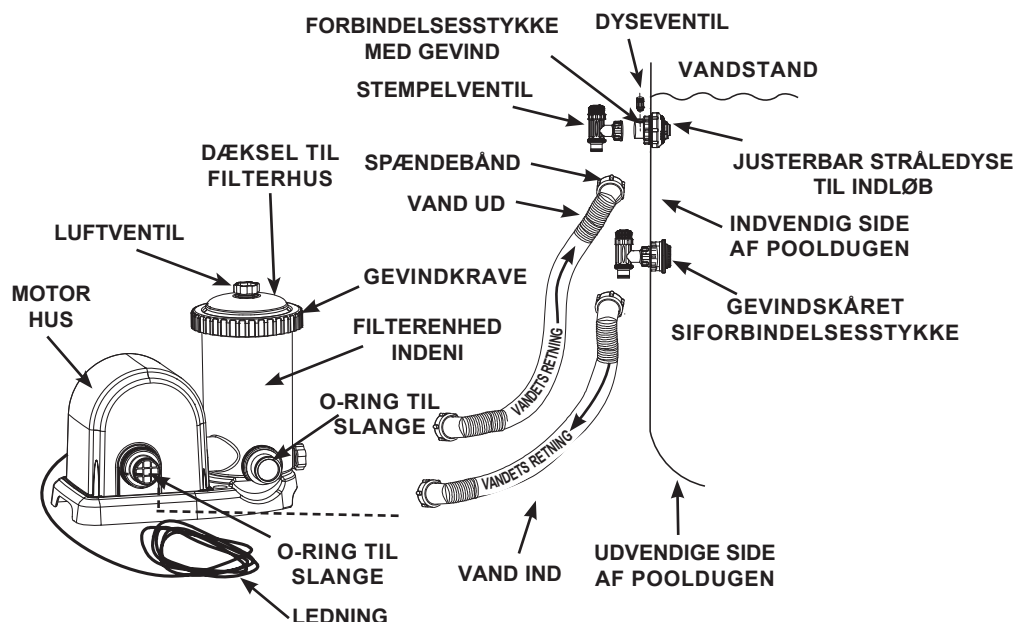

(ILLUSTRATIONEN ER IKKE I KORREKT MÅLESTOKSFORHOLD)

Installationsinstruktionerne skal indeholde information om specielle krav til elektriske installationer og skal indeholde henvisning til nationale ledningsforskrifter.

FASTMONTERING AF FILTERPUMPEN

Nogle lande, især EU-landene, kræver, at filterpumper fastgøres til jorden eller til et underlag i fast opret position. Kontakt de lokale myndigheder for at finde ud af, om der findes lovgivning i dit område vedrørende filterpumper til fritstående swimmingpools. Hvis det er tilfældet, kan filterpumper monteres på en platform ved hjælp af de to 2 huller i bunden. Se den nedenstående tegning.

Filterpumper kan monteres på et cementunderlag eller på et underlag af træ for at undgå, at det vælter ved et uheld. Den samlede konstruktion skal veje over 18 kg.

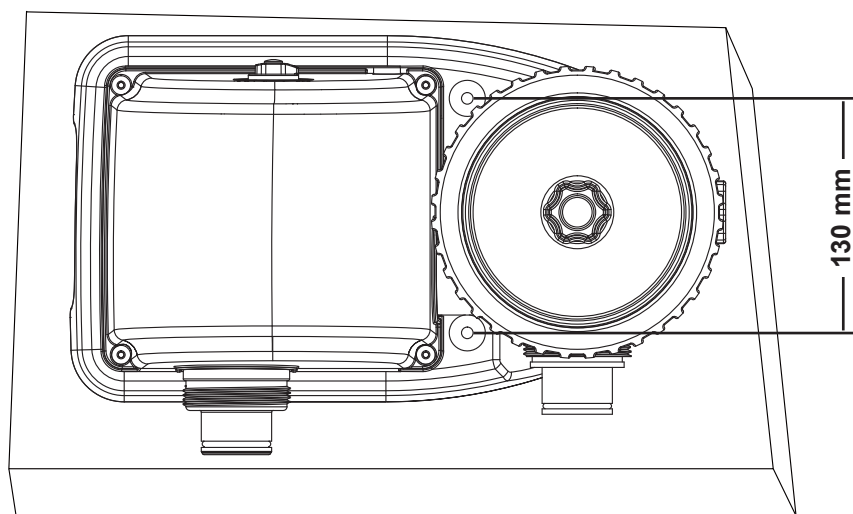

1. Monteringshullerne har en diameter på 6,4 mm og sidder 130 mm fra hinanden.
2. Brug to bolte og låsemøtrikker med en diameter på maks. 6,4 mm.

Den elektriske strømkilde (220-240 volt), som filterpumpens strømkabel skal tilsluttes, skal være over 3,5 m fra poolvæggen. Kontakt de lokale myndigheder for gældende standarder og krav angående installation af pools og tilhørende udstyr. Følgende tabel er kun vejledende:

Land	Standardnummer
Internationalt	IEC 60364-7-702
Frankrig	NF C 15-100-7-702
Tyskland	DIN VDE 0100-702
Holland	NEN 1010-702

BETJENINGSVEJLEDNING



1. Kontrollér, at filterpumpens kontakt står i positionen "OFF". Kontakten sidder på motorhuset.
2. Slut ledningen til en HFI-beskyttet stikkontakt.

⚠ ADVARSEL

Fare for elektrisk stød. Dette produkt må kun sluttes til et jordstik, der er beskyttet med en jordfejlafbryder (HFI) eller fejlstrømsafbryder. Kontakt en elektriker, hvis du ikke er sikker på, at stikket er beskyttet med HFI. Få en elektriker til at installere HFI, som udløses ved maks. 30 mA. Undlad at bruge en transportabel fejlstrømsafbryder.

VIGTIGT

For at undgå luftlommer skal du først åbne den nederste stempelventil (tilsluttet indtagsslange) og derefter den øverste stempelventil (tilsluttet udtagsslange). Åbn luftventil, løft og sænk indtagsslangen, indtil der begynder at komme vand ud af luftventilen, og luk luftventil.

3. Drej begge plungerventilgreb mod uret, indtil de ikke kan komme længere. Dette åbner ventilen og lader vand komme ind i filterpumpen.
 4. Når der strømmer vand ind i filterpumpen, betyder vandtrykket, at indespærret luft kan slippe ud fra luftventil (2). Når al luften er sluppet ud, strømmer der vand ud af ventil (2). Når det sker, skal du forsigtigt stramme ventil (2) med uret.
 5. **For at køre filter pumpen i "TIMER" mode:**
 - A. Slut ledningen til en stikkontakt, og sæt drejeknappen til det ønskede antal driftstimer. **Se fig 10.** Se "Operating Time Table" for de krævede driftstimer relateret til hver svømmebassins størrelse.
 - B. Filter pumpen filtrere nu vandet og vil stoppe efter operationstimerne er afsluttet. Den indbygget timer vil nu køre i de antal timer valgt på samme tid hver dag.
 - C. Operationstimer kan justeres hvis nødvendig. Følge trin A-B.
- For at operere filter pumpen manuelt (uden "TIMER" mode):**
- A. Tænd pumpen, ved at stille knappen på "  ", filter pumpen filtrere nu vandet.
 - B. Sluk pumpen, ved at stille knappen på "  ".

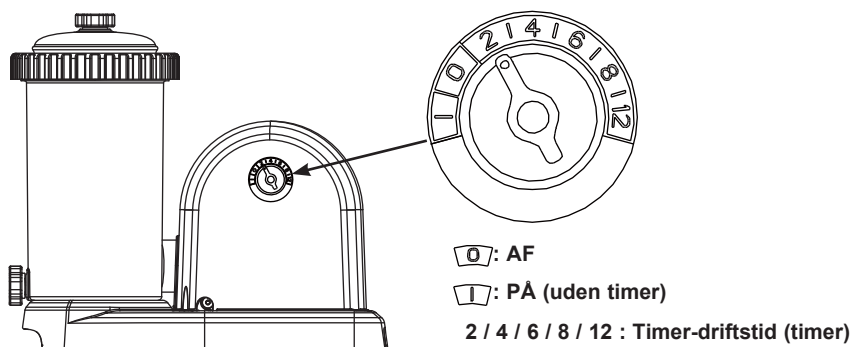

FIG 10

6. Kom aldrig kemikalier direkte ind i filterpumpen. Dette kan beskadige pumpen og ugyldiggøre garantien.

DRIFTSTIDSTABEL

Dette table viser den påkrævet køretid for gennemsnitlig brug af filterpumper med AGP'er. Løbetiden for filterpumpen burde være 1 time længere en køretiden af Saltvandssystemet.

Poolstørrelse		Vandkapacitet (Beregnet til 90 % for pools med metalramme og 80 % for Easy Set-pools og ovale pools)		Anbefale kører timer per dag
		(gallons)	(liter)	
INTEX FRITSTÅENDE POOLS				
EASY SET® BASSIN	18' x 42" (549cm x 107cm)	4,786	18,115	4
	18' x 48" (549cm x 122cm)	5,455	20,647	6
RUND METALRAMME-POOL	18' x 48" (549cm x 122cm)	6,423	24,311	6
	21' x 52" (640cm x 132cm)	9,533	36,082	8
ULTRA/XTR FRAME POOL	16' x 48" (488cm x 122cm)	5,061	19,156	4
	18' x 48" (549cm x 122cm)	6,423	24,311	6
	18' x 52" (549cm x 132cm)	6,981	26,423	6
	20' x 48" (610cm x 122cm)	7,947	30,079	6
GRAPHITE GRAY PANEL POOL SET™	15'8" x 49" (478cm x 124cm)	4,440	16,805	4
	16'8" x 49" (508cm x 124cm)	5,061	19,156	4
	18'8" x 53" (569cm x 135cm)	6,981	26,423	6
OVAL RAMME POOL	20' x 12' x 48" (610cm x 366cm x 122cm)	4,393	16,628	4
RECTANGULAR ULTRA FRAME POOL	15' x 9' x 48" (457cm x 274cm x 122cm)	3,484	13,187	4
	18' x 9' x 52" (549cm x 274cm x 132cm)	4,545	17,203	4
	20' x 10' x 52" (610cm x 305cm x 132cm)	5,611	21,238	4
	24' x 12' x 52" (732cm x 366cm x 132cm)	8,403	31,805	6

RENGØRING AF FILTERINDSATSEN ELLER UDSKIFTNING

Det anbefales at udskifte filterindsatsen mindst hver anden uge. Overvåg jævnligt, i hvor høj grad filteret tilstoppes.

1. Kontrollér, at der er slukket for filterpumpen, og tag ledningen ud af stikkontakten.
2. Drej begge plungerventilgreb med uret, indtil de ikke kan komme længere. Dette lukker for ventilen og forhindrer vandet i at løbe ud af poolen.
3. Drej forsigtigt den øverste luftventil 1-2 gange mod uret. Derefter kan husdækslet nemt fjernes.
4. Skru filterhusets ring **(1)** af ved at dreje den mod uret. Anbring den et sikkert sted.
5. Fjern husdækslet **(4)**.
6. Fjern den "gamle" filterindsats.
7. Undersøg filterhuset indvendigt.
8. Hvis der er snavs eller bundfald fornedet i huset, skal du gøre følgende:
 - A. Skru forsigtigt bundfaldsventil **(2)**, som sidder fornedet i huset, af ved at dreje den mod uret, og fjern den. Anbring den et sikkert sted.
 - B. Brug en spand med vand eller en haveslange til at komme vand i huset, så bundfaldet skylles ud.
 - C. Drej bundfaldsventil **(2)** tilbage til dens position ved at dreje den med uret. Stram ikke for hårdt.
9. Monter en ny filterindsats i huset. Brug kun indsats, som følger med eller er specificeret af producenten. Se i afsnittet "Liste over dele" for detaljer.
10. Monter husets dæksel **(4)**, og skru ringen **(1)** på filterhuset igen ved at dreje den med uret.
11. Drej begge plungerventilgreb mod uret, indtil de ikke kan komme længere. Dette åbner ventilen og lader vand komme ind i filterpumpen.
12. Når den indespærrede luft er lukket ud gennem luftventilen, strammes ventilen **(2)** forsigtigt igen ved at dreje den med uret.
13. Sæt ledningen i igen.
14. Tænd for pumpen.
15. Tjek ind- og udløb regelmæssigt for at sikre, at de ikke stoppes til og forhindrer god filtrering.
16. Bortskaffelse af brugte filtermedier skal ske i overensstemmelse med lokale bestemmelser og regler.

PLEJE AF POOLEN OG KEMIKALIER

- Alle pools kræver vedligeholdelse for at holde vandet rent og hygiejnisk. Hvis du anvender kemikalierne korrekt, hjælper filteret med at holde vandet rent. Kontakt poolforhandleren for at få oplysninger vedrørende korrekt brug af klor, algefjerner og andre kemiske midler, som kræves for at opnå helt rent vand.
- Opbevar kemikalier til poolen utilgængeligt for børn.
- Tilsæt aldrig kemikalier, mens der er personer i poolen. Dette kan medføre hud- og øjenirritation.
- Daglig kontrol af vandets pH-værdi og kemikaliebehandling er meget vigtigt og kan ikke understreges nok. Klor, algefjerner og opretholdelse af den korrekte pH-værdi er nødvendigt, når poolen fyldes, samt i løbet af sæsonen. Kontakt din lokale swimmingpoolforhandler for at få yderligere oplysninger.
- Sæsonens første fyldning af poolen kan resultere i brakvand, der kræver ekstra vandadditiver og ekstra filterskift. Undgå at bruge poolen, før pH-værdien har nået det rette niveau. Kontakt din lokale swimmingpoolforhandler for at få yderligere oplysninger.
- Hav altid nye filtre klar. Skift filtret hver anden uge.
- Klorholdigt vand kan beskadige græsplæner, haver eller buskadsler, når børn leger i poolen og sprøjter vand uden for poolen. Græsplænen under poolbeklædningen vil blive ødelagt. Bemærk, at visse typer græs kan vokse gennem beklædningen.
- Filterets levetid afhænger af poolens størrelse, vejret og hvor meget den bruges. Eksperimenter med længde af filtreringen for at producere rent, klart vand.
- Den europæiske standard EN 16713-3 indeholder yderligere information om vandkvalitet og behandling af poolvand. Du finder oplysningerne her: www.intexcorp.com/support.

⚠ ADVARSEL

Koncentrerede kloropløsninger kan beskadige poolens beklædning. Overhold altid kemikalieproducentens anvisninger samt sundhedsog fareadvarsler.

LANGTERMINS OPBEVARING & OVERVINTRING

1. Før tømning af poolen til langtidsopbevaring eller flytning, sørg for at vandet ledes til et sikkert afløbssted væk fra huset. Kontrollér de lokale bestemmelser for retningslinjer vedrørende bortskaffelse af vand fra swimmingpools.
2. Tag ledningen ud af stikkontakten.
3. Tøm nu poolen.
4. Når poolen er tømt for alt vand, frakobles alle slanger fra pumpe og stempelventiler, og sierne fjernes fra poolvæggen.
5. Tøm filterpumpen helt for vand.
6. Lad filterpumpens dele og slangerne lufttørre, til de er helt tørre.
7. Tag begge stempelventiler ud fra forbindelsesstykkerne **(13 & 16)**. Pas på, at du ikke taber spændeskiven **(10)**.
8. Smør følgende O-ringe og spændeskiver med vaseline før vinteropbevaring:
 - Luftventil og bundfalds-O-ringe **(3)**.
 - O-ringen på filterhusets dæksel **(5)**.
 - Pumpeslangens O-ringe **(9)**.
 - Spændeskiverne til siventilen **(10)**.
 - De flade gummispændeskiver i sien **(12)**.
9. Kassér den "gamle" brugte filterindsats. Køb 1-2 nye indsats, så du er klar til næste sæson.
10. Gem alle tørre dele i den originale emballage, eller kom dem i en lufttæt plasticpose.
11. Opbevar enheden og tilbehøret på et tørt, temperaturkontrolleret sted, hvor der er mellem 0 grader Celsius og 40 grader Celsius.

FEJLFINDINGSVEJLEDNING

PROBLEM	KONTROLLÉR	MULIGE LØSNINGER
FILTERMOTOREN STARTER IKKE.	<ul style="list-style-type: none"> Den er ikke tilkoblet. HFI-afbryderen er blevet udløst. Motoren er for varm, og overbelastningssikringen stopper motoren. 	<ul style="list-style-type: none"> Filterets ledning skal sluttes til en 3-benet stikkontakt, der er beskyttet med en fejlstrømsafbryder til jord i klasse A. Nulstil afbryderen. Hvis afbryderen udløses gen tagne gange, kan det elektriske system være defekt. Deaktiver afbryderen, og få en elektriker til at udbedre fejlen. Lad motoren køle af.
FILTERET RENSER IKKE POOLEN.	<ul style="list-style-type: none"> Klor- eller pH-niveauet er forkert. Filterindsatsen er snavset. Indsatsen er beskadiget. Poolen er meget snavset. Sien begrænser vandstrømmen. 	<ul style="list-style-type: none"> Juster klor- og pH-niveauet. Kontakt den lokale swimmingpoolforhandler. Rens eller udskift indsatsen. Kontrollér for huller i indsatsen. Udskift den, hvis den er beskadiget. Lad filteret køre i længere tid. Rens sien ved poolindtaget.
FILTERET PUMPER IKKE VAND, ELLER VANDET LØBER MEGET LANGSOMT.	<ul style="list-style-type: none"> Indtaget/udtaget er tilstoppet. Luftlækage ved indtaget. Kalkbelægninger eller ophobning på indsatsen. Poolen er meget snavset. Filterindsatsen er snavset. Mundstykke og filtertilslutning vendes modsat. Forbindelsesstykket med gevindet er sat på det forkerte indløb på poolen. 	<ul style="list-style-type: none"> Kontrollér for tilstopninger i indtagsslangen eller udtagslangen på den indvendige side af poolen. Stram slangespændestykkerne, kontrollér, om slangerne er beskadigede, kontrollér vandstanden i poolen. Udskift indsatsen. Rengør indsatsen oftere. Rengør indeni stempelventilen. Træk ventilhåndtaget op i helt lodret position. Installer mundstykket på den øverste indtagstilslutning og filteret på den nederste udtagstilslutning. Sørg for at forbindelsesstykket med gevindet er forbundet til det øvre pool-indløb.
PUMPEN VIRKER IKKE.	<ul style="list-style-type: none"> Lav vandstand. Sien er tilstoppet. Luftlækage ved indtagsslangen. Defekt motor, eller pumpehjulet sidder fast. Luftlomme i indsatskammeret. 	<ul style="list-style-type: none"> Fyld poolen til den korrekte vandstand. Rens sienne ved poolindtaget. Stram slangespændestykkerne, og kontrollér, om slangen er beskadiget. Kontrollér for grene eller blade i pumpeindtaget, og fjern dem. Åbn luftventilen øverst på pumpen.
DET LÆKKER FRA TOPDÆKSLET	<ul style="list-style-type: none"> Manglende O-ring. Låget eller luftventilen er ikke strammet. 	<ul style="list-style-type: none"> Afmonter dækslet, og kontrollér, om der er en O-ring. Stram låg eller ventil (manuelt).
SLANGEN LÆKKER	<ul style="list-style-type: none"> Slangens spændestykker. Slangens O-ring løsne sig under tilslutning af slangen. Slangen er i stykker. 	<ul style="list-style-type: none"> Stram spændestykkerne, eller udskift dem. Sæt O-ringen i rillen igen. Brug en ny slange.
LUFTLOMME	<ul style="list-style-type: none"> Indespærret luft i pumpehus og indtagsslangen. Der er blevet byttet om på indtagsog udtagstilslutningerne. 	<ul style="list-style-type: none"> Åbn luftventilen, løft og sænk indtagsslangen, indtil der begynder at komme vand ud af luftventilen, og luk luftventilen. Flyt pooludtagstilslutningen ned til filterpumpens vandindtag og poolindtagstilslutningen op til filterpumpens vandudtag.
FORBINDELSESSTYKKET MED GEVIND/DYSEVENTILEN LÆKKER	<ul style="list-style-type: none"> Stempelventilen sidder ikke rigtigt. Dyseventilen sidder ikke stramt eller den vender ikke opad. Pakningen i dyseventilen er tilstoppet. Pakningen i dyseventilen er beskidt Dyseventilen er ødelagt. 	<ul style="list-style-type: none"> Stram stempelventilen eller sæt den i igen. Stram dyseventilen, og sørg for at den vender opad. Tænd pumpen, og lad den køre i et par sekunder. Sluk derefter pumpen. Gentag dette 3 gange. Tag dyseventilen ud, skyl den ren for snavs med vand og sæt den i igen. Sæt en ny dyseventil i.
LUFTVENTILEN ER EN SMULE UTÆT, NÅR PUMPEN ER TÆNDT	<ul style="list-style-type: none"> Tilbehør fastgjort til vandcirkulationslinjen. 	<ul style="list-style-type: none"> Fjern al tilbehøret (solmåtte, automatisk poolrens, LED-lys osv.) fra vandcirkulationslinjen, og placer dækslet til luftdyseventilen (17) over luftdyseventilen (15). Dæk ikke luftdyseventilen (15) til med ventildækslet (17) i normale situationer eller når pumpen kører.

ALMINDELIGE POOLPROBLEMER

PROBLEM	BESKRIVELSE	ÅRSAG	LØSNING
ALGER	<ul style="list-style-type: none"> • Grønlige vand. • Grønne eller sorte pletter på pooldugen. • Pooldugen er slimet og / eller lugter ubehageligt. 	<ul style="list-style-type: none"> • Klormængden og pH-værdien trænger til at blive justeret. 	<ul style="list-style-type: none"> • "Chokbehandling" med klor. Kontroller pH-værdien og korriger til anbefalet niveau. Kontakt forhandler af poolkemikalier angående dette. Fjern forsigtigt pletterne med en børste. Vedligehold korrekt klorværdi.
FARVET VAND	<ul style="list-style-type: none"> • Vandet bliver blåt, brunt eller sort, når det klorbehandles. 	<ul style="list-style-type: none"> • Kobber, jern eller mangan i vandet oxyderer på grund af klor. Dette er almindeligt visse steder. 	<ul style="list-style-type: none"> • Justér pH-værdien til anbefalet niveau. Lad pumpen køre, indtil vandet er klart. Udskift filtret hyppigt.
OPSLÆMMET SUBSTANS I VANDET	<ul style="list-style-type: none"> • Vandet har et uigennemsigtigt og mælkeagtigt udseende. 	<ul style="list-style-type: none"> • "Hårdt vand" på grund af for høj pH-værdi. Klorindholdet er lavt. Fremmede partikler i vandet. 	<ul style="list-style-type: none"> • Justér pH-værdien til anbefalet niveau. • Kontroller klorværdien. • Rens eller udskift filtret.
KONSTANT LAV VANDSTAND	<ul style="list-style-type: none"> • Vandstanden er lavere end den foregående dag. 	<ul style="list-style-type: none"> • Revne eller hul i pooldugen. • Spændebåndene er ikke stramme nok. 	<ul style="list-style-type: none"> • Find revnen/ hullet og sæt en lap på. Reparer/udskift slange. Stram alle spændebånd.
BUNDFALD I POOLEN	<ul style="list-style-type: none"> • Skidt eller sand på bunden af poolen. 	<ul style="list-style-type: none"> • Hyppig anvendelse med stor trafik til og fra poolen. 	<ul style="list-style-type: none"> • Brug Intex suger til at rense bunden af poolen.
BESKIDT OVERFLADE	<ul style="list-style-type: none"> • Blade og lignende. 	<ul style="list-style-type: none"> • Poolen står for tæt på nogle træer. 	<ul style="list-style-type: none"> • Brug Intex pool skimmer.

VIGTIGT

Hvis du fortsat oplever problemer, skal du kontakte vores kundeservice for at få hjælp. Se separat oversigt over Intex' autoriserede servicecentre.

GENERELLE SIKKERHEDSREGLER

Vandrekreation er både sjovt og terapeutisk. Det er dog forbundet med risiko for skader eller død. For at reducere risikoen for skader, læs og følg alle advarsler og instruktioner på produkt, pakke etc. Husk dog, at produktadvarsler, instruktioner og sikkerhedsregler kun dækker almindelig risiko ved vandrekreation, men ikke alle former for risiko og fare.

For yderligere sikkerhed, lær også følgende generelle regler samt regler fra internationale sikkerhedsorganisationer at kende:

- Forlang konstant opsyn. En kompetent voksen bør udpeges som "livredder" og holde opsyn, især når der er børn i eller i nærheden af poolen.
- Lær at svømme.
- Tag dig tid til at lære førstehjælp.
- Fortæl alle, der har opsyn med poolens brugere, om de potentielle farer ved brug af en pool, og gør opmærksom på brug af beskyttelsesforanstaltninger som f.eks. aflåste døre, afspærringer osv.
- Fortæl alle poolbrugere, heriblandt børn, hvad de skal gøre i nødstilfælde.
- Brug sund fornuft og dømmekraft ved enhver form for vandaktivitet.
- Opsyn - opsyn - opsyn.

BEGRÆNSET GARANTI

Dit Krystal Clear™-filterpumpe er fremstillet af materialer og i udførelse af højeste kvalitet. Alle Intex-produkter er blevet kontrolleret og er fri for defekter ved deres afsendelse fra fabrikken. Denne begrænsede garanti gælder kun for Krystal Clear™ Filter-pumpe og tilbehør anført nedenfor.

Denne begrænsede garanti er et tillæg til, og ikke en erstatning for, dine juridiske rettigheder og retsmidler. I tilfælde, hvor denne garanti er i modstrid med dine juridiske rettigheder, prioriteres dine rettigheder. For eksempel yder forbrugerlovgivning i hele EU lovpligtig garantirettigheder ud over dækningen, du for af denne begrænsede garanti: Du kan læse mere om den EU-dækkende forbrugerlovgivning på det europæiske forbrugercenter på http://ec.Europa.EU/consumers/ECC/contact_en/htm.

Bestemmelserne i denne begrænsede garanti gælder kun for den oprindelige køber og kan ikke overdrages. Denne begrænsede garanti gælder for perioden anført nedenfor fra datoen for den oprindelige købstidspunkt. Gem den originale kvittering sammen med denne brugsanvisning som dokumentation for køb af produktet ved fremsættelse af krav under garantien; i modsat fald bortfalder den begrænsede garanti.

Krystal Clear™ Filter-pumpe garanti - 2 år
Slanger, Stempel Ventiler & Fittings garanti - 180 dage

Hvis en fabriksfejl findes inden for de frister, nævnt ovenfor, bedes du kontakte et af Intex' servicecentre som findes på den separate oversigt over autoriserede servicecentre. Hvis enheden returneres som instrueret af Intex Service Center, vil servicecenteret inspicere enheden og evaluere validiteten af kravet. Hvis varen er dækket af bestemmelserne i garantien, repareres eller udskiftes varen, med den samme eller tilsvarende vare (efter Intexs eget valg), uden beregning.

Udover denne garanti, og andre juridiske rettigheder i dit land, er ingen yderligere garantier underforstået. I omfanget, hvor det er muligt i dit land, er Intex under ingen omstændigheder ansvarlig for dig eller nogen tredjepart for direkte eller indirekte skader, som følge af brugen af din Krystal Clear™-filterpumpe, eller Intexs eller deres agents og medarbejdernes handlinger (herunder fremstilling af produktet). Nogle lande, eller juridiske områder tillader ikke udelukkelsen eller begrænsningen af tilfældige eller følgeskader, derfor kan ovenstående begrænsning eller udelukkelse ikke nødvendigvis være gældende for dig.

Bemærk venligst, at denne begrænsede garanti ikke gælder i følgende tilfælde:

- Hvis Krystal Clear™-filterpumpe forsømmes, bruges på unormal vis, udsættes for en ulykke, ukorrekt betjening, forkert spænding eller strøm, der er i strid med instruktionerne, forkert vedligeholdelse eller opbevaring;
- Hvis Krystal Clear™-filterpumpe beskadiges pga. omstændigheder, der er uden for Intexs kontrol, herunder, men ikke begrænset til, almindelig slidtage og skader, som følge af brand, oversvømmelse, frysning, regn eller andre miljømæssige kræfter;
- Dele og komponenter, der ikke sælges af Intex; og/eller
- Uautoriserede ændringer, reparationer eller adskillelse af Krystal Clear™-filterpumpe af nogen andre end Intexs servicepersonale.

Omkostninger forbundet med tab af poolvand, kemikalier eller vandskade er ikke omfattet af denne garanti. Personskade eller tingsskade er ikke omfattet af denne garanti.

Læs brugermanualen grundigt og følg alle instruktioner omkring korrekt anvendelse og vedligeholdelse af din Krystal Clear™-filterpumpe. Inspicer altid din båd før den tages i brug. Din begrænsede garanti kan annulleres hvis instruktionerne ikke følges.